



Ceramiche Caesar S.p.A - Via Canaletto, 49
41042 Spezzano di Fiorano (Mo)
Tel. +39 0536 817111 - Fax +39 0536 817298 - 817300
www.caesar.it - info@caesar.it

ROBERTO PANELLI COMUNICAZIONE

© - Ceramiche Caesar S.p.A. - June 2010. È vietata la riproduzione, anche parziale, dell'opera in tutte le sue forme. - Reproduction of this printed catalogue, even partially, is prohibited.



mytime



CERAMICHE
♦ CÆSAR ♦
LA CULTURA DELLA MATERIA

TROPICAL
TILE & MARBLE



mytime

LIVE YOUR LIFE

Con Mytime l'architettura contemporanea si unisce al calore di raffinati limestone in gres porcellanato rendendo i tuoi spazi eleganti e naturali grazie ad una texture semplice ed essenziale. Mytime è il nuovo prodotto ceramico espressione di una nuova tendenza, caratterizzato da uno stile minimal e da colori neutri; Mytime è un classico contemporaneo per creare atmosfere accoglienti e confortevoli.

With Mytime contemporary architecture meets the warmth of refined limestone in porcelain stoneware, making your spaces elegant and natural thanks to a simple, essential texture. Mytime is the expression of a new trend in a new ceramic product, characterised by minimal style and neutral colours; Mytime is a contemporary classic to create welcoming and comfortable atmospheres.

Avec Mytime, l'architecture contemporaine rencontre la chaleur des roches calcaires raffinées en grès cérame afin de rendre vos espaces élégants et naturels grâce à sa texture simple et essentielle. Mytime est notre nouveau produit céramique qui exprime une nouvelle tendance, caractérisée par son style minimaliste et ses couleurs neutres. Mytime est un classique moderne qui permet de composer des atmosphères accueillantes et confortables.

Mytime vereint zeitgenössische Architektur mit der Wärme raffinierter Limestones in Feinsteinzeug und macht Ihre Räume, dank einer einfachen und wesentlichen Textur, elegant und natürlich. In Mytime, einem neuen keramischen Produkt, drückt sich ein neuer Trend aus, charakterisiert durch einen Minimalstil und neutrale Farben; Mytime ist ein zeitgenössischer Klassiker, um behagliche und gemütliche Atmosphären zu schaffen.

С рождением Mytime современная архитектура обогащается теплом изысканных керамогранитных плит, напоминающих известняковые породы, простая фактура которых придаёт любой обстановке эlegantный натуральный вид. Mytime – новый керамический продукт, являющийся выражением новых тенденций в дизайне и отличающийся нейтральностью тонов и минималистичностью. Mytime – это современная классика, рождающая атмосферу уюта.



MYTIME



Mytime è nata per chi vive gli spazi con un nuovo senso estetico, per chi apprezza il design e uno stile Made in Italy inconfondibile. Creata mediante una tecnologia rispettosa dell'ambiente, Mytime parla a un pubblico attento che ricerca qualità e stile di vita in ogni cosa che fa e in ogni scelta che esprime.



Mytime has been created for those who want to bring spaces to life with a new sense of beauty, for those who appreciate design and the unique Made in Italy style. Manufactured using environmental-friendly technology, Mytime is directed to discerning customers who are searching for quality and style in every lifestyle decision they make and in every preference they express.

Mytime s'adresse à ceux qui vivent l'espace avec un sens esthétique nouveau et apprécient le design et le style incomparables du Made in Italy. Produit avec une technologie qui respecte l'environnement, Mytime interpelle le public attentif qui recherche la qualité et le style de vie dans chacune de ses actions et dans chacun des choix qu'il exprime.

Mytime wurde für diejenigen entworfen, die Räume mit neuem ästhetischem Bewusstsein leben, für diejenigen, die das unverwechselbare Design und Stil eines Produktes Made in Italy schätzen. Hergestellt mittels einer umweltschützenden Technologie, spricht Mytime ein aufmerksames Publikum an, das bei allem was es macht und bei jeder seiner Wahl Lebensqualität und Lebensstil sucht.

Mytime создана для тех, кому не чужда новая эстетика, для тех, кто умеет ценить дизайн и неповторимость стиля Made in Italy. Изготовленная по экологичным технологиям коллекция адресована внимательному потребителю, любой выбор которого является отражением собственного стиля жизни и основан на качестве.

my relax

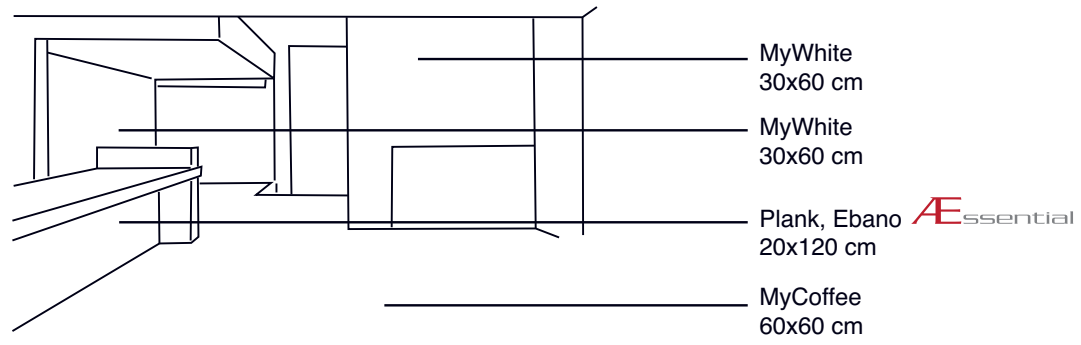
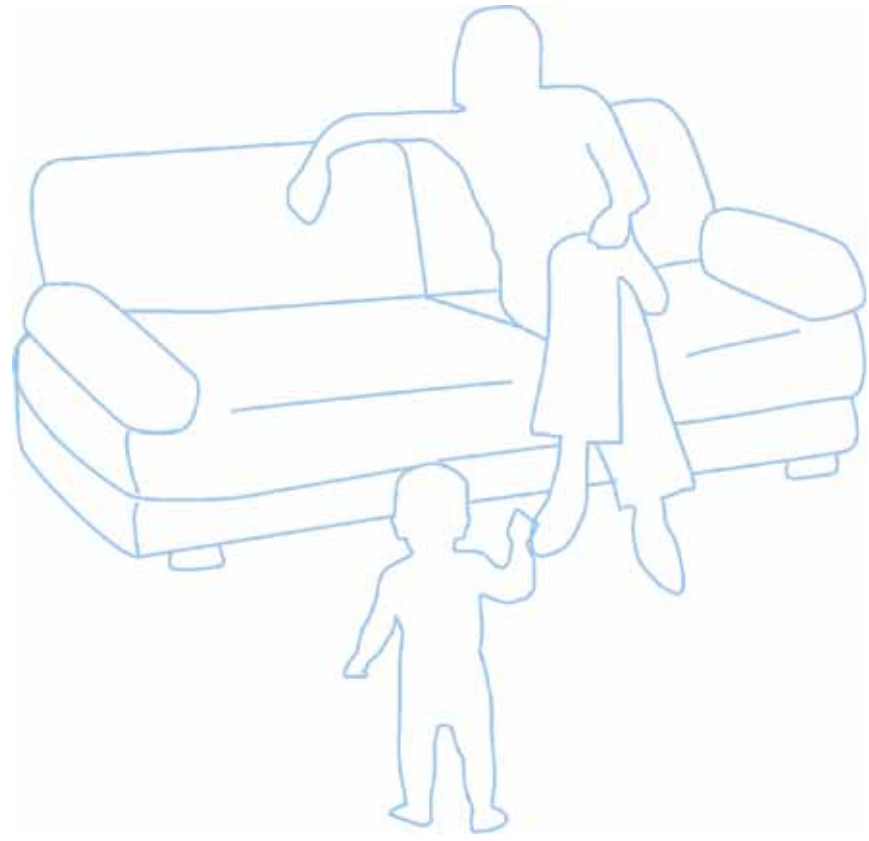

mytime





mytime

Delicata e raffinata, Mytime esprime un nuovo concetto ceramico con cui vestire di eleganza ogni ambiente ricreando atmosfere ricche di essenzialità.

Mytime è il prodotto ideale per ricreare il comfort materico negli spazi dell'interior design.



Delicate and refined, Mytime epitomises a new ceramic concept which dresses spaces with elegance, creating alluring atmospheres. Mytime is the perfect product to discover the material comfort of interior design.

Délicat et raffiné, Mytime exprime un nouveau concept céramique qui habille chaque pièce avec élégance en composant des atmosphères riches d'essentialité. Mytime est le produit idéal pour retrouver le confort de la matière dans les espaces du paysage d'intérieur.

Dezent und raffiniert drückt Mytime ein neues keramisches Konzept aus, das jedes Ambiente elegant ausstattet und Atmosphären reich an Wesentlichkeit erzeugt. Mytime ist das ideale Produkt um in Räumen des Interior Design (Innenraumbegrünung) materiellen Komfort zu schaffen.

Изысканная и стильная, Mytime выражает новую концепцию керамической отделки, выводящую на первый план элегантность и создающую атмосферу, богатую простотой. Mytime способна наполнить комфортом любые интерьерные пространства.

TROPICAL
TILE & MARBLE

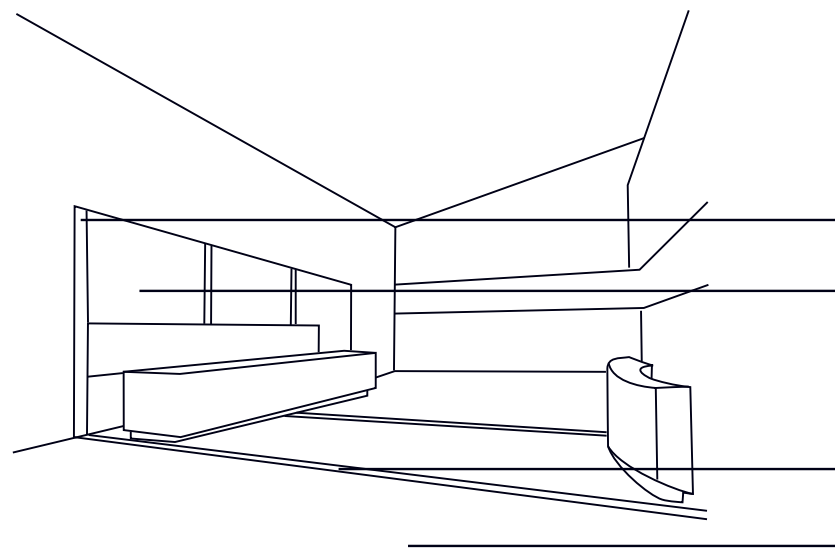
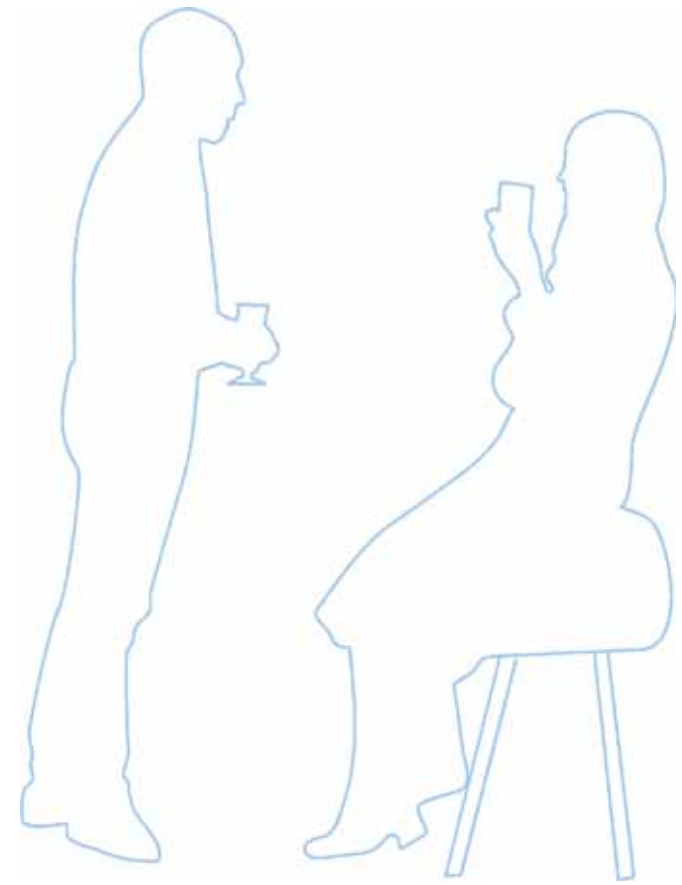

Plank, Rovere
14,7x120 cm
MyBeige
30x60 cm

Plank, Rovere
14,7x120 cm
MyBeige
60x60 cm





mytime

Mytime è l'eleganza sensoriale dove immergersi ogni giorno negli spazi d'interno del vivere quotidiano. Il piacere di vivere momenti di relax è condizionato dalla bellezza dei luoghi in cui trascorriamo i nostri quotidiani intervalli, in armonia con gli spazi architettonici, siano essi residenziali o commerciali.



Mytime is the sensorial elegance in which to immerse oneself in every day. The joy of experiencing moments of pure relaxation is influenced by the beauty of the space we spend our daily lives in, in harmony with architecture, both in residential and commercial venues.

Mytime permet de se plonger chaque jour dans l'élégance sensorielle des espaces intérieurs de la vie quotidienne. Le plaisir qu'apporte les moments de détente est conditionné par la beauté des lieux où nous passons nos intervalles quotidiens, en harmonie avec les espaces architecturaux, qu'ils soient résidentiels ou commerciaux.

Mytime ist sinnliche Eleganz in Innenräumen des täglichen Lebens, in die man jeden Tag eintaucht. Das Vergnügen Augenblicke der Entspannung zu erleben ist bedingt durch die Schönheit der Stätten, an denen wir unsere täglichen Intervalle verbringen, in Harmonie mit der Architektur, sowohl in Wohnbereichen als auch in Geschäftsbereichen.

Mytime – это атмосфера чувственной элегантности, в которую можно погружаться каждый день. Радость отдыха и расслабления во многом определяется красотой повседневно окружающей нас обстановки, вот почему так важно быть в гармонии с ней, будь то дома или в общественных местах.

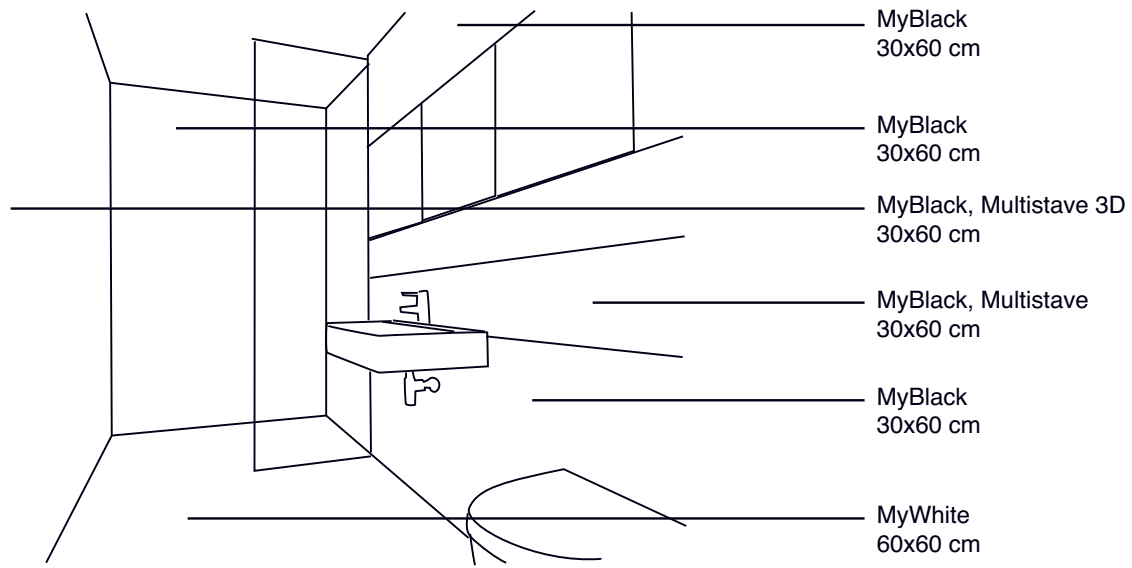



mytime

La sensazione di benessere in un bagno vestito da Mytime è immediata.

L'ambiente diventa relax, armonia e leggerezza. Mytime offre le migliori proposte di interior design per vivere con stile ed eleganza il tuo bagno.

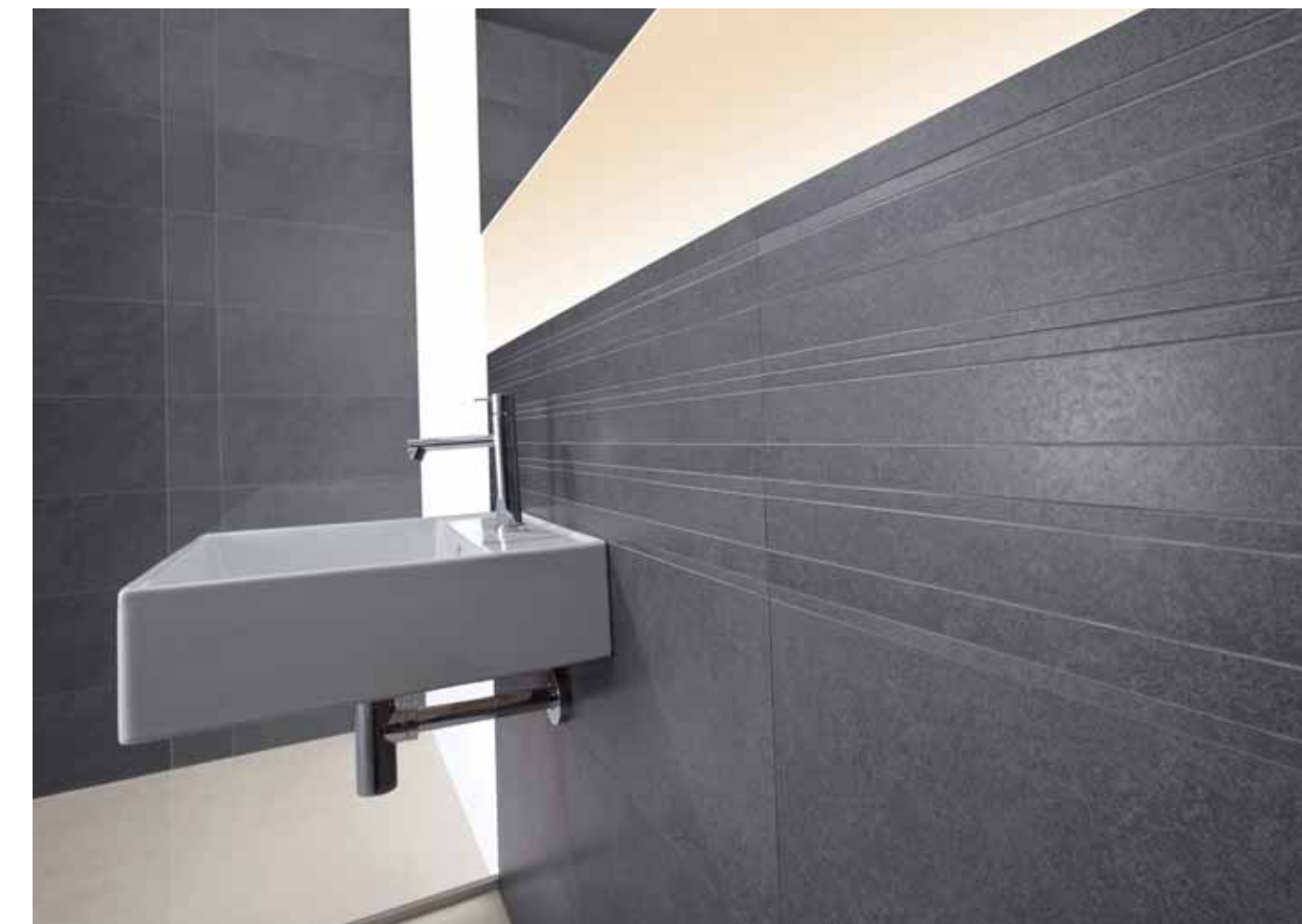

The bathroom dressed with Mytime collection creates an immediate sensation of wellness.

The room becomes relaxation, harmony and pleasure. Mytime offers the best interior proposals to live your bathroom with style and elegance.

Dans une salle de bain revêtue avec Mytime, la sensation de bien-être est immédiate. L'ambiance est relaxante, harmonieuse et légère. Mytime offre les meilleures solutions d'architecture d'intérieur pour vivre la salle de bains avec style et élégance.

Das Gefühl des Wohlbefindens stellt sich in einem mit Mytime ausgekleideten Badezimmer sofort ein. Das Ambiente vermittelt Entspannung, Harmonie und Leichtigkeit. Mytime bietet die besten Vorschläge für Innendesign, um stilvoll im Bad zu leben.

В ванной комнате, облицованной плиткой Mytime, хорошее самочувствие обеспечено. Обстановка полна гармонии, лёгкости и способствует полной релаксации. Mytime – великолепное дизайнерское предложение, придающее ванной стильность и элегантность.

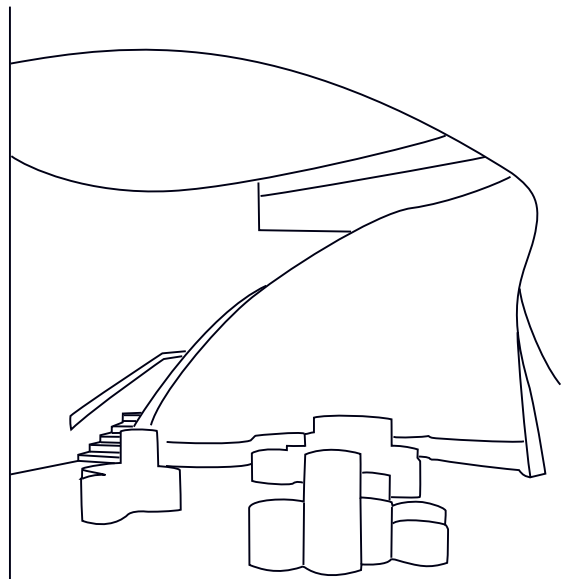
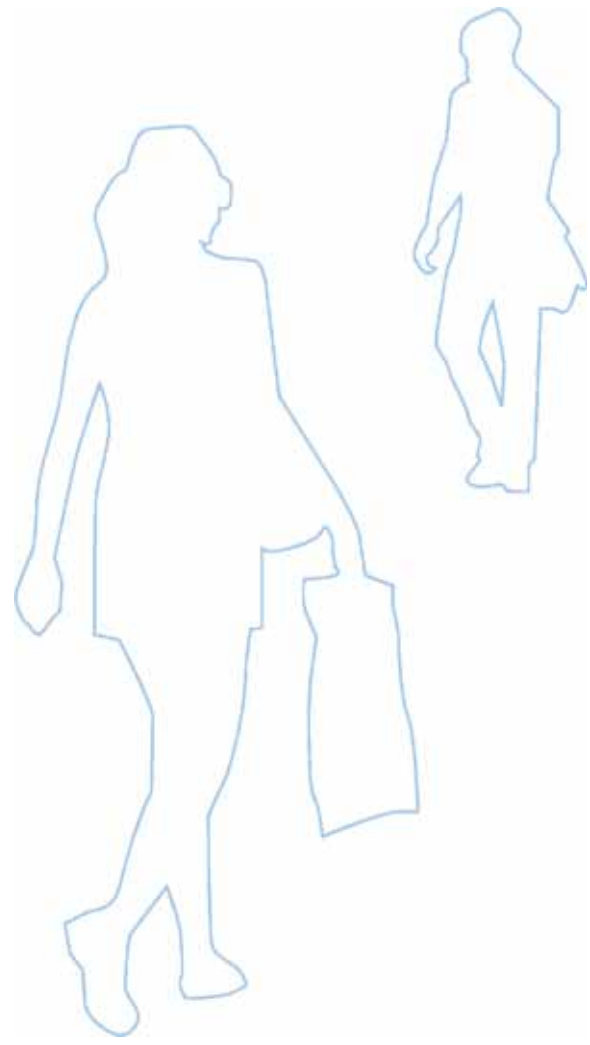

MyGrey
60x60 cm

Listello Metallo
2,1x60 cm





Le superfici Mytime hanno textures neutre, capaci di inserirsi armonicamente nelle architetture e diventare veri e propri complementi d'arredo. L'elegante design si esprime al meglio nelle strutture commerciali e residenziali più raffinate e di tendenza.



mytime

Mytime surfaces feature neutral textures, able to harmoniously integrate with architectures and become genuine design elements. The elegant appeal of the collection best expresses itself in sought-after residential and commercial venues.

Les surfaces Mytime ont des textures neutres, capables de s'intégrer harmonieusement aux architectures pour devenir de véritables compléments d'ameublement. Son design élégant donne le meilleur de soi dans les structures commerciales et résidentielles les plus raffinées et de tendance.

Die Oberflächen Mytime haben neutrale Texturen, die sich harmonisch in die Architektur einfügen und zu wahrhaften Einrichtungergänzungen werden. Das elegante Design entfaltet seine Wirkung am Besten in raffinierten und trendigen Geschäfts- und Wohnbereichen.

Плитки Mytime обладают нейтральной фактурой, способной гармонично вписаться в любые архитектурные формы и стать прекрасным элементом оформления. Их элегантный дизайн эффектно подчеркнёт изысканность самых актуальных домашних или коммерческих интерьеров.

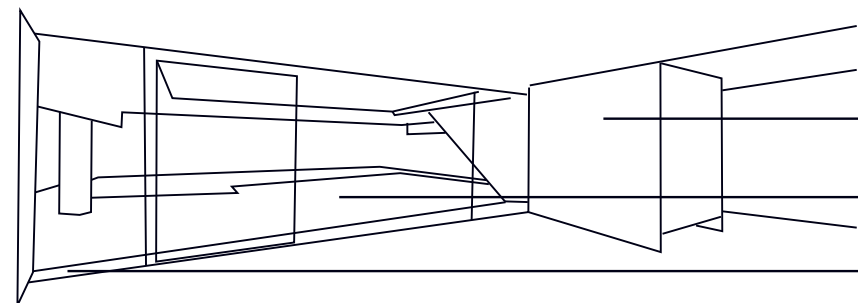
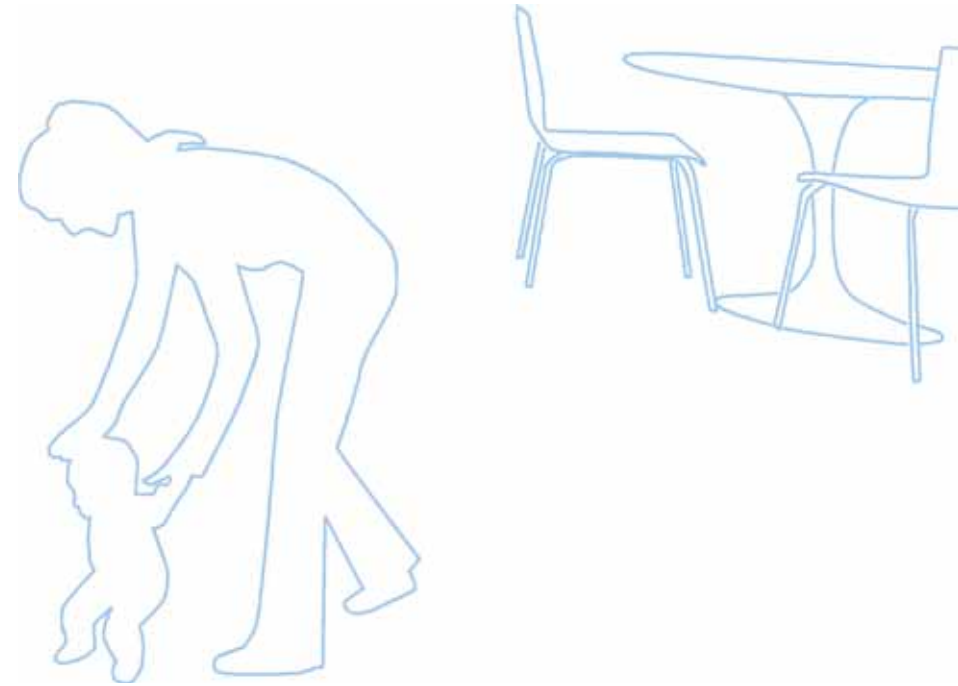

- More, Wall Eclpse
- Absolute, Basaltina 40x60 cm
- Absolute, Basaltina Composizione D
- MyBlack 60x60, 30x60 cm





mytime

Mytime è il progetto ceramico Caesar nato per coniugare morbide e naturali superfici con raffinati spazi del vivere contemporaneo. La materia si fonde con l'ambiente: le persone diventano protagoniste dei propri ambienti, con la sicurezza di un prodotto in gres porcellanato firmato Caesar.



Mytime is the ceramic product by Caesar designed to combine soft and natural surfaces with refined living spaces for contemporary living. The material fuses with the environment: people are the protagonists of their very own spaces, with the added quality assurance guaranteed by top quality Caesar porcelain stoneware.

Mytime est le projet céramique de Caesar né pour unir les surfaces douces et naturelles avec les espaces raffinés de la vie moderne. La matière se fond avec l'espace : les personnes deviennent les acteurs principaux de leurs espaces, avec toute la sûreté d'un produit en grès cérame signé par Caesar.

Mytime ist von Caesar entworfenes keramisches Projekt, um weiche und natürliche Oberflächen mit raffinierten zeitgenössischen Lebensräumen zu kombinieren. Das Material geht im Ambiente auf: die Personen werden Hauptdarsteller in ihren eigenen Ambienten, mit der Sicherheit eines Feinsteinzeugproduktes der Marke Caesar.

Mytime – это керамический проект Caesar, созданный, чтобы украсить современные дома мягкими и натуральными поверхностями. Материал сливается с обстановкой, и человек становится центром, главным героем своего жилого пространства, будучи уверенным, благодаря оформлению кермогранитом Caesar, в его абсолютной надёжности.

I prodotti della linea Interiors, in Gres Porcellanato a base colorata, si caratterizzano per le loro elevate qualità, garantendo prestazioni tecniche e risultati estetici di notevole valore per pavimentazioni di interni di tipo residenziale e commerciale leggero.

The products of the Interiors collection, have a porcelain stoneware body in tone with the surface. The high quality of the range, guarantees superior technical performance and are aesthetically pleasing, in residential and light commercial installations.

Les produits de la ligne Interiors, réalisés en grès cérame à base colorée, se distinguent de par leurs hautes qualités en garantissant des performances techniques et des résultats esthétiques de grande valeur pour des sols d'intérieurs de type résidentiel et commercial léger.

Die Produkte der Linie Interiors aus Feinsteinzeug mit durchgefärbtem scherben zeichnen sich durch ein herausragend hohes Qualitätsniveau aus und garantieren hochwertige technische Merkmale und gleichzeitig Ergebnisse außergewöhnlicher Ästhetik für Böden zur Innenraumgestaltung im Wohn- und eleganten Geschäftsbereich.

Материал коллекции Interiors это керамогранит, чья основа имеет один тон с цветом поверхности. Высокое качество материала гарантирует отличные технические и эстетические характеристики, его можно использовать в частных интерьерах и на объектах коммерческого назначения с небольшой проходимостью.



I prodotti della linea Interiors assicurano un'estrema facilità di pulizia e manutenzione perchè caratterizzati da superfici morbide, completamente vetrificate e inassorbenti.

The products of the Interiors line ensure great ease of cleaning and maintenance as they feature soft surfaces that are completely vitrified and non-absorbent.

Les produits de la ligne Interiors assurent une extrême facilité de nettoyage et d'entretien en raison de leurs surfaces souples, entièrement vitrifiées et non absorbantes.

Die Produkte der Linie Interiors garantieren extrem leichte Reinigung und Pflege, dank ihrer weichen, vollständig glasierten und Wasser abweisenden Oberflächen.

Продукцию линии Interiors легко чистить и несложно ухаживать, так как поверхность материала покрыта глазурью и не впитывает влагу.



Naturale - Matt - Naturel - Natur
Матовая

Monocalibro, rettificato e squadrato - Rectified, squared, one caliber - Monocalibre, rectifié et mis
d'équerre - Ein kaliber, rektifiziert und rechtwinkeling - Ретифицированная, оаного калибра

mywhite

60x60 cm
23, 5/8" x 23, 5/8"



30x60 cm
11, 13/16" x 23, 5/8"



Decori - Decors - Dekore - Декоры

MULTISTAVE

30x60 cm
11, 13/16" x 23, 5/8"

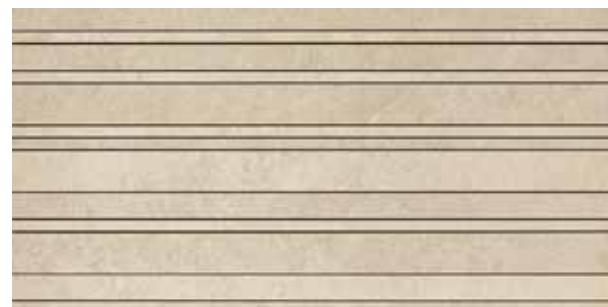

MULTISTAVE 3D

30x60 cm
11, 13/16" x 23, 5/8"

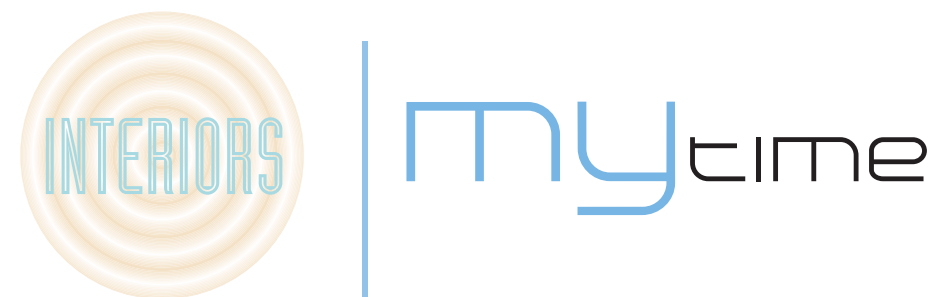

Naturale - Matt - Naturel - Natur
Матовая

Monocalibro, rettificato e squadrato - Rectified, squared, one caliber - Monocalibre, rectifié et mis
d'équerre - Ein kaliber, rektifiziert und rechtwinkeling - Ретифицированная, оаного калибра

myblack

60x60 cm
23, 5/8" x 23, 5/8"



30x60 cm
11, 13/16" x 23, 5/8"



Decori - Decors - Dekore - Декоры

MULTISTAVE

30x60 cm
11, 13/16" x 23, 5/8"

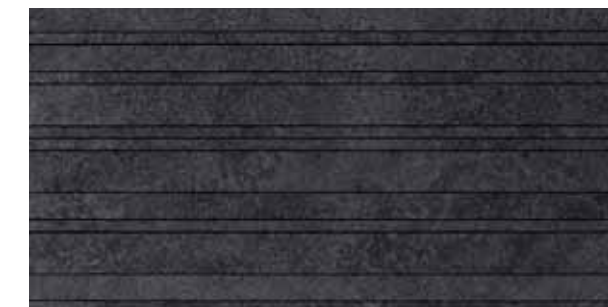

MULTISTAVE 3D

30x60 cm
11, 13/16" x 23, 5/8"

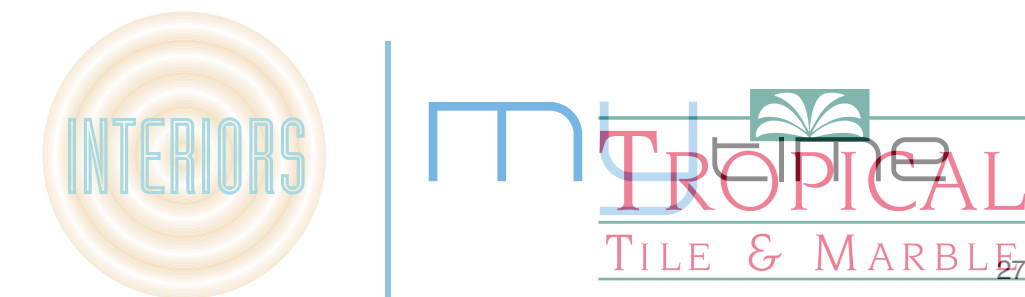

Naturale - Matt - Naturel - Natur
Матовая

Monocalibro, rettificato e squadrato - Rectified, squared, one caliber - Monocalibre, rectifié et mis
d'equerre - Ein kaliber, rektifiziert und rechtwinkeling - Ретифицированная, оного калибра

MYGREY

60x60 cm
23, 5/8" x 23, 5/8"



30x60 cm
11, 13/16" x 23, 5/8"



Decori - Decors - Dekore - Декоры

MULTISTAVE

30x60 cm
11, 13/16" x 23, 5/8"

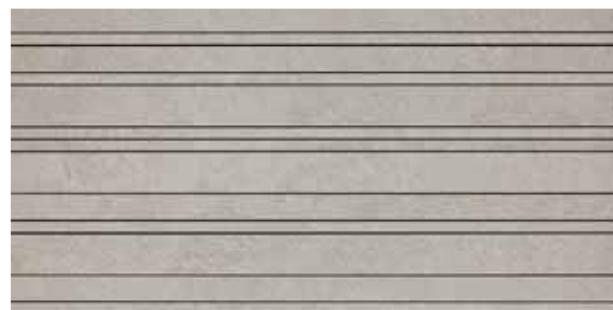

MULTISTAVE 3D

30x60 cm
11, 13/16" x 23, 5/8"



mytime

Naturale - Matt - Naturel - Natur
Матовая

Monocalibro, rettificato e squadrato - Rectified, squared, one caliber - Monocalibre, rectifié et mis
d'equerre - Ein kaliber, rektifiziert und rechtwinkeling - Ретифицированная, оного калибра

MYBEIGE

60x60 cm
23, 5/8" x 23, 5/8"



30x60 cm
11, 13/16" x 23, 5/8"



Decori - Decors - Dekore - Декоры

MULTISTAVE

30x60 cm
11, 13/16" x 23, 5/8"



MULTISTAVE 3D

30x60 cm
11, 13/16" x 23, 5/8"

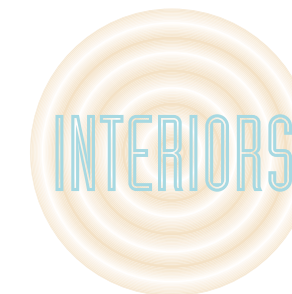

mytime
TROPICAL
TILE & MARBLE

Naturale - Matt - Naturel - Natur
Матовая

Monocalibro, rettificato e squadrato - Rectified, squared, one caliber - Monocalibre, rectifié et mis
d'équerre - Ein kaliber, rektifiziert und rechtwinkeling - Ретифицированная, оаного калибра

MYCOFFEE

60x60 cm
23,5/8"x23,5/8"



30x60 cm
11,13/16"x23,5/8"



Decor - Decors - Dekore - Декоры

MULTISTAVE

30x60 cm
11,13/16"x23,5/8"



MULTISTAVE 3D

30x60 cm
11,13/16"x23,5/8"

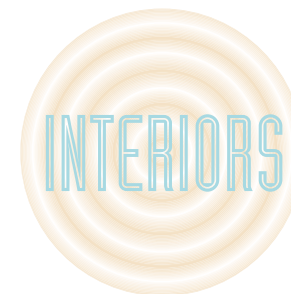

mytime

Decor - Decors - Dekore - Декоры

LISTELLO METALLO
Metal border - Listel metal
Metalleiste - металлический бордю

2,1x60 cm - 0,13/16"x23,5/8"

TOZZETTO METALLO
Metal tozzetto - Cabochon metal
Metalleinleger - металлическая вставка

2,1x2,1 cm - 0,13/16"x0,13/16"

LISTELLO METAL
(Solo per rivestimento - Wall only)

0,8x60 cm - 0,5/16"x23,5/8"

	60x60 cm 23,5/8"x23,5/8"	30x60 cm 11,13/16"x23,5/8"	7,2x60 cm 2,13/16"x23,5/8" Battiscopa Bullnose Plinthe Sockel Плинтус	33x60 cm 13"x23,5/8" Scalino Step tread Nez de marche Stufe Cotto-Art Фронтальная ступень	33x33 cm 13"x13" Angolare Step tread corner Pièce angulaire Stufenecke Угловая ступень
mybeige	●	●	●	●	●
myblack	●	●	●	●	●
mycoffee	●	●	●	●	●
mygrey	●	●	●	●	●
mywhite	●	●	●	●	●

● Naturale - Matt - Naturel - Natur - Матовая

** * * Disponibile solo su richiesta - Manufactured only upon special request - Seulement sur demande - Nur auf Anfrage - Производится только по заказу

IMBALLI - PACKAGING - CONDITIONNEMENT - VERPACKUNGS-EINHEITEN - УПАКОВКА								
	formato - size format - Формат		scatola - box boîte karton - коробка			pallet - palette - палета		
	CM	INCHES	PZ	MQ	KG	SC	MQ	KG
60x60	23,5/8"x23,5/8"		3	1,08	~24,44	40	43,2	~977,6
30x60	11,13/16"x23,5/8"		6	1,08	~22,99	40	43,2	~919,6

Le tonalità dei campioni sono da considerarsi puramente indicative - Tones of samples are indicative - Les tonalités des échantillons sont purement indicatives - Die farbtöne der Muster sind als rein indicativ zu betrachten - Тона образцов ориентировочные.

Si raccomanda l'utilizzo di una fuga di 2/3 mm al fine di semplificare le operazioni di posa e ottimizzare la naturalezza del risultato finale. - We recommend you a 2/3 mm grout joint to simplify the laying and optimize the naturalness of the final result. - Un joint de 2/3 mm est conseillé afin de simplifier les opérations de pose et optimiser l'effet naturel du résultat final. - Es wird empfohlen mit einer Fuge von 2/3 mm zu arbeiten, um am Ende den Verlegevorgang zu vereinfachen und die bestmögliche Natürlichkeit der Arbeit zu erzielen. - Для облегчения операций укладки и повышения натуральности вида конечного результата рекомендуется выполнять шов шириной 2-3 мм.

Al fine di facilitare la manutenzione ordinaria si raccomanda di effettuare un lavaggio acido dopo 48 ore dalla stuccatura con un acido specifico per gres porcellanato (ad esempio "Nuovo Caesar 1"). - In order to favour the ordinary maintenance procedures, it is recommended to carry out an acid wash of the surface after 48 hours from grout filling using an acid agent specific for porcelain stoneware tiles (for example "Nuovo Caesar 1"). - Afin de faciliter l'entretien ordinaire de votre carrelage, nous vous conseillons de le laver 48 heures après le colmatage des joints, avec un acide spécifique pour grès cérame (par exemple "Nuovo Caesar 1"). - Um die Instandhaltung zu erleichtern, empfiehlt es sich 48 Stunden nach der Stuckatur mit einer sauren Lösung speziell für Feinsteinzeug zu waschen (z.Bsp "Nuovo Caesar 1"). - Чтобы упростить уход за плиткой, спустя 48 часов после затирки швов рекомендуется выполнить обработку кислотным продуктом, пригодным для керамогранита (например, "Nuovo Caesar 1").

TROPICAL
TILE & MARBLE

**CARATTERISTICHE TECNICHE - TECHNICAL INFORMATION - NOTES TECHNIQUES
TECHNISCHE AUSKÜNFTE - ТЕХНИЧЕСКАЯ ХАРАКТЕРИСТИКА**

Classificazione secondo EN 14411 ISO 13006 annesso G gruppo B1A con E ≤0,5%
 Classification in accordance with EN 14411 ISO 13006 annex G standards B1A with E ≤0,5%
 Classification selon EN 14411 ISO 13006 annexe G groupe B1A avec E ≤0,5%
 Klassifizierung gemäß EN 14411 ISO 13006 anlage G Gruppe B1A mit E ≤0,5%
 Классификация в соответствии с EN 14411 ISO 13006, приложение G, стандарт B1A, где E≤0,5%

	CARATTERISTICA TECNICA TECHNICAL CHARACTERISTIC CARACTERISTIQUE TECHNIQUE TECHNISCHE DATEN ТЕХНИЧЕСКАЯ ХАРАКТЕРИСТИКА	NORMA NORMES NORME NORMA	VALORE MEDIO "CAESAR" AVERAGE "CAESAR" VALUE MOYEN VALEUR "CAESAR" "CAESAR" DURCHSCHNITTSWERT СРЕДНЕЕ ЗНАЧЕНИЕ CAESAR
	Dimensione - Size - Dimension Abmessungen - Размер	ISO 10545-2	Conforme - In accordance - Conforme Erfüllt - Соответствует
	Assorbimento % d'acqua* Water absorption %* Absorption d'eau %* Wasseraufnahme %* % поглощения воды*	ISO 10545-3	0,05 %
	Resistenza alla flessione* Bending strength* Résistance à la flexion* Biegezugfestigkeit* Упругость*	ISO 10545-4	≥ 47 N/mm ²
	Coefficiente di dilatazione termica lineare Thermal linear expansion coefficient Coefficient de dilatation thermique linéaire Koeffizient der linearen thermischen Dehnung Коэффициент линейного температурного расширения	ISO 10545-8	≈ 6,5 (10 ⁻⁶ °C ⁻¹)
	Resistenza agli sbalzi termici Thermal shock resistance Résistance aux écarts de température Temperaturwechsel Beständigkeit Устойчивость к тепловому перепаду	ISO 10545-9	Resistente Resistant Résistante Beständig Стойкий
	Dilatazione all'umidità Expansion in humidity Dilatation à l'humidité Feuchtigkeitsausdehnung Расширение в условиях влажности	ISO 10545-10	≤ 0,1 (mm/m)
	Resistenza al gelo Frost resistance Résistance au gel Frostbeständigkeit Морозоустойчивость	ISO 10545-12	Resistente Resistant Résistante Beständig Стойкий
	Resistenza all'attacco chimico • Resistance to chemical attack • Résistance à l'attaque chimique • Beständigkeit gegen Chemikalien • Устойчивость к химическому воздействию •	ISO 10545-13	Resistente Resistant Résistante Beständig Стойкий
	Resistenza alle macchie Resistance to stains Résistance aux taches Fleckenbeständigkeit Устойчивость к образованию пятен	ISO 10545-14	Pulibile Cleanable Nettoyable Leicht zu reinigen Чистящийся
	Resistenza allo scivolamento** Slip resistance** Résistance au glissement** Rutschhemmende Eigenschaft** Соппротивление скольжению**	ASTM C1028	C.O.F WET C.O.F DRY ≥ 0,60 ≥ 0,60
	Spessore nominale - Nominal thickness Epaisseur nominale - Nominalstärke Номинальная толщина	60x60 30x60 cm	10 mm

* Valori medi riferiti agli ultimi due anni di produzione - Average values referred to the last two years of production - Valeurs moyennes des deux dernières années de production - Durchschnittswerte, die sich auf die letzten zwei Produktionsjahre beziehen - Средние значения относительно последних двух лет производства
 ** Valori relativi alla finitura naturale del prodotto ed a test effettuati da laboratori esterni accreditati, disponibili in azienda; ci rendiamo disponibili alla verifica dell'eventuale lotto interessato all'acquisto - As far as values relating to the matt finish of the product and to tests carried out by certified external laboratories whose results are available upon request at Headoffice, we are willing to check the lot you are interested in purchasing - Valeurs se référant à la finition naturelle du produit selon des tests effectués par des laboratoires extérieurs accrédités et à la disposition de toute personne intéressée auprès de nos bureaux; nous sommes disponibles pour le contrôle de l'éventuel lot concerné par l'achat - Werte bezogen auf das natürliche Produktfinish und in anerkannten externen Labors geprüft, im Unternehmen erhältlich; für eventuelle Prüfungen der zu erwerbenden Warenposten stehen wir gern zur Verfügung. - Значения, касающиеся натуральных характеристик изделий и тестов, выполненных внешними авторизованными лабораториями, имеются в компании. Мы готовы выполнить проверку партии товара, которую намереваетесь приобрести.
 • Per prodotti chimici di uso domestico e additivi per piscina. - For domestic chemicals and swimming pool additives. - Pour produits chimiques à usage domestique et additifs pour piscines. - Für chemische Produkte für den Hausgebrauch und Schwimmbadzusätze. - Для бытовых химикатов и добавок для бассейнов.

Ceramiche Caesar si riserva il diritto di apportare in qualsiasi momento modifiche o variazioni ai prodotti presenti in questo catalogo.
 Ceramiche Caesar reserves the right to change the products presented in this catalogue at any time.
 Ceramiche Caesar se réserve à tout moment la faculté d'apporter des modifications ou des variations sur les produits présentés sur ce catalogue.
 Die Firma Ceramiche Caesar behält sich das Recht vor, jederzeit Änderungen an den in Katalog aufgeführten Produkten vorzunehmen.
 Ceramiche Caesar оставляет за собой право в любой момент вносить изменения в характеристики изделий, содержащихся в настоящем каталоге.



Made in Italy. Un valore completo.

Dal 1988 noi di Ceramiche Caesar produciamo grès porcellanato rigorosamente Made in Italy e di altissima qualità, un perfetto connubio di tecnologia ed eco compatibilità nel rispetto delle persone che lavorano con noi, una fusione fra elementi di stile, design e affidabilità del prodotto.

Per questa "Cultura della materia" tutta italiana che ci contraddistingue dalle origini abbiamo aderito da subito al "Codice Etico" promosso da Confindustria Ceramica, impegnandoci a comunicare con chiarezza l'origine dei nostri prodotti, garantendo il massimo rispetto e trasparenza verso clienti e consumatori finali.

Chi sceglie le Ceramiche Caesar è sicuro di acquistare prodotti italiani realizzati da maestranze qualificate, con materie prime sicure, nelle migliori condizioni di lavoro possibili, utilizzando tecnologie d'avanguardia eco sostenibili.

Per questo scrivere Made in Italy sui prodotti, per noi ha un valore completo, a 360 gradi. E' la sintesi del nostro senso di responsabilità, è l'espressione dei nostri valori umani, etici ed estetici.

Since 1988, we at Ceramiche Caesar have been producing high quality, 100% Made in Italy porcelain stoneware, a perfect combination of technology and respect for the environment and the people who work with us, the fusion of style, design and product reliability. Thanks to this Italian "Culture of Material" which has always set us apart from the very beginning, we have immediately and voluntarily complied with the "Ethic Code" promoted by Confindustria Ceramica, and committed ourselves to clearly communicating the origin of our product, a decision which allows us to show the maximum respect and transparency towards our customers and end users. Those who choose Ceramiche Caesar's products, can be sure that they are produced in Italy using safe raw materials and manufactured by highly qualified personnel with advanced technologies, which respect the environment and under the best working conditions. This is the reason why, printing Made in Italy on our products, implies a complete commitment. It is the synthesis of our responsible choice, the expression of our strong corporate, ethical and aesthetic values.

Depuis 1988 le grès cérame produit par Ceramiche Caesar est rigoureusement Made in Italy et de très haute qualité : c'est une union parfaite de technologie et d' éco-compatibilité qui respecte les personnes qui travaillent à la Ceramiche Caesar, et une fusion entre style, design et fiabilité des produits. C'est en raison de cette « Culture de la matière » toute italienne qui nous caractérise depuis le début que nous avons tout de suite adhéris au « Code Étique » lancé par Confindustria Céramique, et que nous nous sommes engagés à communiquer clairement l'origine de nos produits, ce qui garantit un respect et une transparence majeurs envers les clients et le consommateur final. Les personnes qui choisissent Ceramiche Caesar sont certaines d'acheter des produits italiens fabriqués dans les meilleures conditions de travail possibles par de la main d'œuvre qualifiée avec des matières premières sûres, et en ayant recours à des technologies d'avant-garde éco-durables. C'est pourquoi écrire « Made in Italy » sur nos produits, c'est exprimer une valeur complète à 360 degrés qui synthétise notre sens des responsabilités et transmet nos valeurs humaines, éthiques et esthétiques.

Seit 1988 produzieren wir von Ceramiche Caesar Feinsteinzeug ausschließlich Made in Italy und von höchster Qualität; eine perfekte Verbindung von Technologie und Umweltverträglichkeit sowie Achtung gegenüber den Mitarbeitern, ein Zusammenschluss von Stil- und Design-Elementen und Produktzuverlässigkeit. Aus dieser gänzlich italienischen Kultur der Materie "Cultura della materia", die sich durch die Herkunft von Produkten auszeichnet, haben wir uns sofort dem "Ethischen Kodex" angeschlossen, welcher von ital. Unternehmen und Unternehmensverbände der Keramikbranche angeregt wurde und dafür eintritt die Herkunft unserer Produkte klar und deutlich zu kennzeichnen, um dem Kunden und den Endverbrauchern maximale Transparenz und Wertschätzung zu garantieren. Wer unsere Keramiken wählt kann sich sicher sein italienische Produkte zu erwerben, die durch Leistungen einer qualifizierten Belegschaft unter Verwendung sicherer Rohstoffe und unter besten Arbeitsbedingungen mit Hilfe zukunftsgerichteten, umweltfreundlichen Technologien produziert worden sind. Aus diesem Grund hat der Ausdruck "Made in Italy" auf den Produkten für uns einen aussagekräftigen Wert "von 360 Grad". Er ist die Synthese unseres Verantwortungsgefühls, es ist der Ausdruck unserer humanen, ethischen und ästhetischen Werte.

S 1998 г. Ceramiche Caesar производит исключительно керамогранит "Made in Italy", отличающийся высочайшим качеством и совмещающий в себе стиль, дизайн и надёжность. Производство основано на использовании передовых технологий, принципов экосовместимости и уважения к нашим сотрудникам. Именно эта итальянская "культура материала" побудила нас принять "Этический кодекс" федерации Confindustria Ceramica (ассоциация предприятий керамической отрасли), который обязывает ясно указывать происхождение товара, обеспечивая таким образом гласность и уважение по отношению к клиентам и конечным потребителям. Тот, кто выбирает плитку Ceramiche Caesar, должен быть уверен, что приобретает итальянскую продукцию, изготовленную профессионалами в оптимальных рабочих условиях с соблюдением правил экологической безопасности и с использованием надёжного, высококачественного сырья. Поэтому надпись "Made in Italy" на наших изделиях имеет для нас огромное значение. Это выражение нашей ответственности, наших человеческих, этических и эстетических ценностей.



Ceramic Tiles of Italy

Il marchio Ceramic Tiles of Italy identifica le piastrelle in ceramica prodotte in Italia da un'azienda associata a Confindustria Ceramica che ha sottoscritto il Codice Etico. Quest'ultimo impegna le aziende aderenti a comunicare con chiarezza e trasparenza l'origine dei prodotti. Caesar può apporre con orgoglio il marchio Ceramic Tiles of Italy ovunque lo ritenga necessario avendo aderito al codice etico ed essendo l'intera gamma prodotti realizzata in Italia.

The Ceramic Tiles of Italy logo denotes tiles that are produced in Italy by companies who are members of the Confindustria Ceramica and who adhere to its Ethical Code. This code commits companies to indicate, in a clear and transparent way, the country of origin of the products. Caesar can proudly use the logo Ceramic Tiles of Italy on all its products and collections as the company complies with up to the ethical code and because its entire range of product is manufactured in Italy.

Le label Ceramic Tiles of Italy identifie les carreaux en céramique produits en Italie par une société membre de Confindustria Ceramica qui a souscrit le Code Ethique. Celui-ci engage les sociétés qui y adhèrent à communiquer de façon claire et transparente l'origine de ses produits. Caesar peut apposer avec orgueil le label Ceramic Tiles of Italy où qu'elle l'estime nécessaire, car la société a adhéré au code éthique et la gamme entière de ses produits est fabriquée en Italie.

Die Marke Ceramic Tiles of Italy bezeichnet Keramikfliesen, die von einem Unternehmen, das in der Confindustria Ceramica (Zusammenschluß von ital. Unternehmen und Unternehmensverbände der Keramikbranche) Mitglied ist und deren ethischen Kodex unterzeichnet hat, hergestellt werden. Dieser verpflichtet die Unternehmen die Herkunft der Produkte klar und deutlich zu deklarieren. Caesar kann mit Stolz die Marke Ceramic Tiles of Italy überall dort anbringen, wo es notwendig erscheint, weil man sich eben dem ethischen Kodex verschrieben hat und weil das gesamte Produktsortiment in Italien hergestellt wird.

Маркировкой «Ceramic Tiles of Italy» отмечаются только керамические плитки, изготовленные в Италии предприятием-членом федерации Confindustria Ceramica (ассоциация предприятий керамической отрасли), подписавшим «Этический кодекс». Этот документ обязывает ясно указывать происхождение товара. Компания Caesar с гордостью пишет на своих изделиях «Ceramic Tiles of Italy», поскольку с уверенностью приняла «Этический кодекс» и всю свою продукцию выпускает в Италии.

CERAMICHE
CAESAR
 LA CULTURA DELLA MATERIA
 Via Canaletto, 49 - 41042 Spezzano di Fiorano (Mo)
 Tel. +39 0536 817111 - Fax +39 0536 817298 - 817300
 http://www.caesar.it - e-mail: info@caesar.it

